



115V / 12V DC BACKUP SUMP PUMP COMBO SYSTEM

MODEL #STBC101

Español p. 13

BasementSentry.com

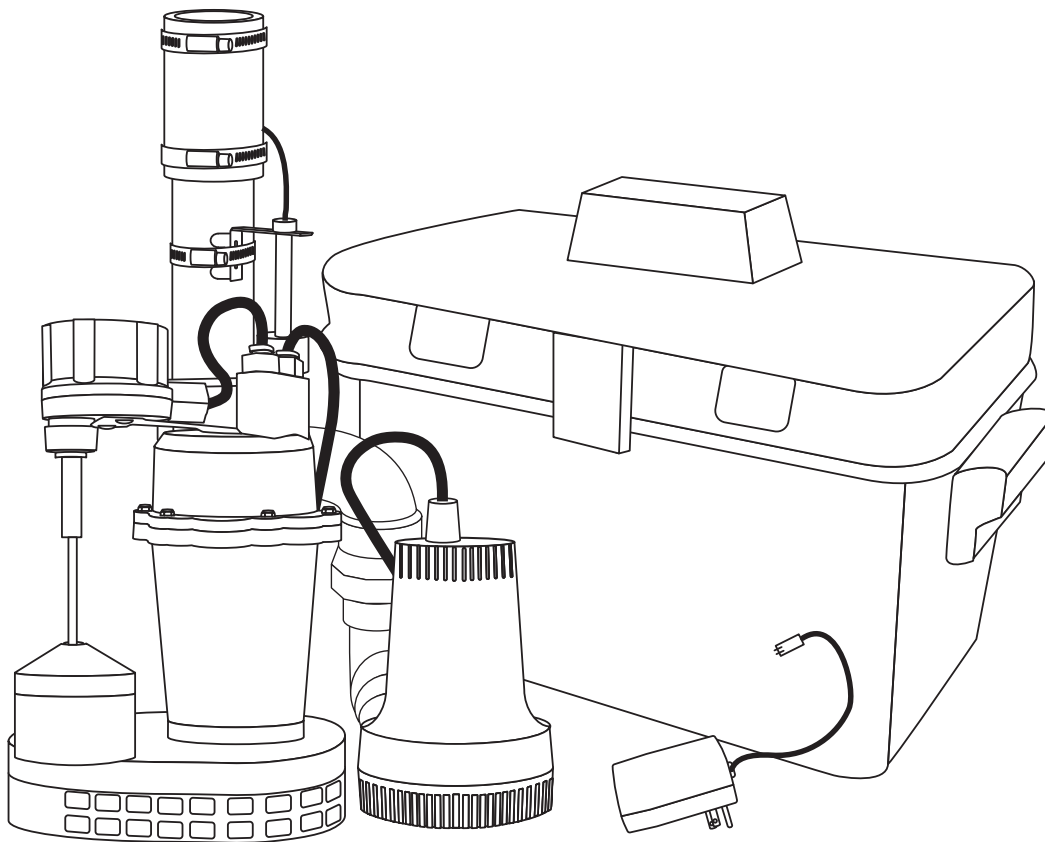

ATTACH YOUR RECEIPT HERE

Purchase Date _____



Questions, problems, missing parts? Before returning to your retailer, call our customer service department at 1-800-742-5044, 7:30 a.m. - 5:00 p.m., EST, Monday - Friday.

PACKAGE CONTENTS

	DESCRIPTION	QUANTITY
A	Primary/backup pump and pipe assembly (Includes: AC pump, DC pump, elbows, tee, check valves, DC float, discharge pipe and flex coupling/clamps)	1
B	Battery box with built-in controller	1
C	AC wall adapter	1

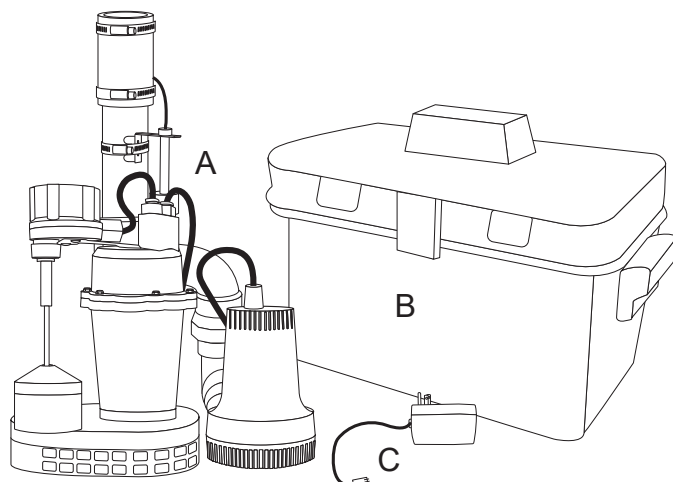

SAFETY INFORMATION

Please read and understand this entire manual before attempting to assemble, operate, or install the product.

DANGER

- **RISK OF CHEMICAL BURNS.**
Battery acid is corrosive. Do not spill on skin, clothing or battery charger. Wear eye and head protection when working with battery. Connect and disconnect DC output terminals only after removing the charger from the AC outlet. Never allow the DC terminals to touch each other.
- **FIRE/EXPLOSION HAZARD.**
Keep sparks and flame (pilot light) away from battery.
- **FIRE/EXPLOSION HAZARD.**
Pump only clear water. Do not pump flammable or explosive fluids such as gasoline, fuel oil, kerosene, etc. Do not use in a flammable and/or explosive atmosphere. Failure to follow these warnings could result in death or serious injury and/or property damage.
- **RISK OF ELECTRIC SHOCK.**
These pumps have not been investigated for use in swimming pool or marine areas.
- **RISK OF ELECTRIC SHOCK.**
Always disconnect power source before attempting to install, service, or maintain the pump. Never handle a pump with wet hands or when standing on wet or damp surface or in water. Fatal electrical shock could occur.
- **RISK OF ELECTRIC SHOCK.**
Keep pump out of reach of children.
- **PERSONAL INJURY OR PRODUCT DAMAGE MAY RESULT.**
Failure to comply with instructions and designed operation of this product may void warranty. Attempting to use a damaged pump can result in property damage, serious personal injury and/or death.

WARNING

- **ELECTRICAL SHOCK ALERT.**
Do not disassemble the motor housing. The motor has NO repairable internal parts and disassembly may cause dangerous electrical wiring issues.
- **ELECTRICAL SHOCK ALERT.**
Before installing this product, have the electrical circuit checked by an electrician to ensure proper grounding. All electrical installations must conform to the National Electric Code and all local codes.
- **ELECTRICAL SHOCK ALERT.**
Connect the AC adapter to a properly-grounded 115 volt circuit equipped with a Ground Fault Circuit Interrupter (GFCI) device. Make sure the electrical supply circuit is equipped with fuses or circuit breakers with a minimum capacity of 15 amps.
- **ELECTRICAL SHOCK ALERT.**
Never use an extension cord.
- **ELECTRICAL SHOCK ALERT.**
Do not remove or replace the power cord.
- **ELECTRICAL SHOCK ALERT.**
Protect electrical cord from sharp objects, hot surfaces, oil, and chemicals. Avoid kinking the cord.
- **ELECTRICAL SHOCK ALERT.**
Do not lift pump by the power cord.
- **PERSONAL INJURY ALERT.**
Do not touch an operating motor housing. The motor is designed to operate at high temperatures.
- **PERSONAL INJURY ALERT.**
Release all pressure and drain all water from the system before servicing any component.
- **PERSONAL INJURY ALERT.**
Secure discharge line before starting pump. An unsecured discharge line can cause personal injury and/or property damage.
- **PERSONAL INJURY ALERT.**
Wear safety glasses at all times when working with pumps.
- **PROP65 WARNING FOR CALIFORNIA RESIDENTS:**
Cancer and Reproductive Harm – www.P65Warnings.ca.gov

CAUTION

- **PERSONAL INJURY OR PRODUCT DAMAGE MAY RESULT.**
The AC adapter operates on 115 volts. Make certain that the power source conforms to the requirements of your equipment.
- **PRODUCT DAMAGE MAY RESULT.**
The continuous operating water temperature for this pump must not exceed 104°F (40°C).
- **PRODUCT DAMAGE MAY RESULT.**
This pump is designed to pump water only. It has not been evaluated for pumping chemicals or corrosive materials. This pump is not designed for pumping effluent or sewage and should not be used in applications involving salt water or brine.
- **PRODUCT DAMAGE MAY RESULT.**
Inspect the pump regularly for damage and perform routine maintenance as needed. Remove any debris that may build up around the float.
- **PRODUCT AND/OR PROPERTY DAMAGE MAY RESULT.**
This pump is not designed for continuous operation.

PREPARATION

Estimated Installation Time: 1-2 hours

Materials required for assembly: Basement Sentry brand deep cycle battery, 1-1/2-in. Schedule 40 PVC pipe and fittings, PVC primer and glue, Phillips screw driver, hand saw

SPECIFICATIONS				
PUMP	PERFORMANCE IN GALLONS PER MINUTE			
	0 FT.	5 FT.	10 FT.	15 Ft.
115V	40	36	28	10
12V DC	29	20	10	14 Ft. Shut Off

GENERAL PUMP INFORMATION

This complete combo system will replace an existing 115V pump. This pump provides additional protection against basement flooding when the power goes out. It is designed to work only during power outages or if the primary pump does not work. Because the system is pre-assembled, installation is quick and easy. The system includes a 115V pump, 12V pump, controller, alarm system, battery charger, float switch and battery box.

The sump basin must be at least 22-in deep by 18-in diameter.

This backup system requires a good quality, deep cycle battery in order to provide maximum pumping time when needed. A Basement Sentry brand battery is recommended. Otherwise, use an AGM deep-cycle 12 volt 105 amp-hour marine battery or larger. Wet cell batteries contain acid and precautions must be taken when handling.

DO NOT USE gel batteries or automotive batteries. Batteries with top terminals are recommended for ease of installation.

NOTE: Pump must be submerged in water before operation. Running the pump dry will cause damage and void the warranty.

NOTE: The alarm will sound after connecting the battery. It will continue to sound until all connections are made and the float switch is in the down position.

The pump will continue to run for an additional 10 seconds after the float has been lowered. The alarm will continue to sound while the pump is working.

Place the battery in a cool, dry, well-ventilated area on a shelf or protective plywood board. If a carbon monoxide (CO detector) is installed in the same area as the DC pump system, it must be at least 15 feet away from the battery in order to avoid nuisance CO alarms. Refer to CO detector installation guidelines for more information.

INSTALLATION INSTRUCTIONS

NOTE: Install the battery backup system when the primary pump is not needed. Read instructions and prepare all supplies before beginning installation.

1. Manually operate the existing sump pump to remove as much water as possible from the basin.

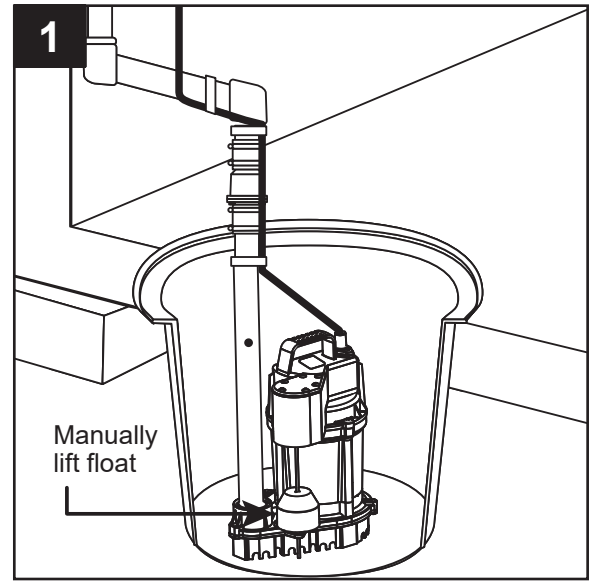

2. Disconnect the existing pump from the power source. Disconnect or cut the main discharge pipe and separate the primary sump pump from the discharge pipe. Remove the pump from the sump basin.

WARNING: Never handle a pump with wet hands or when standing on wet or damp surface or in water. Fatal electrical shock could occur.

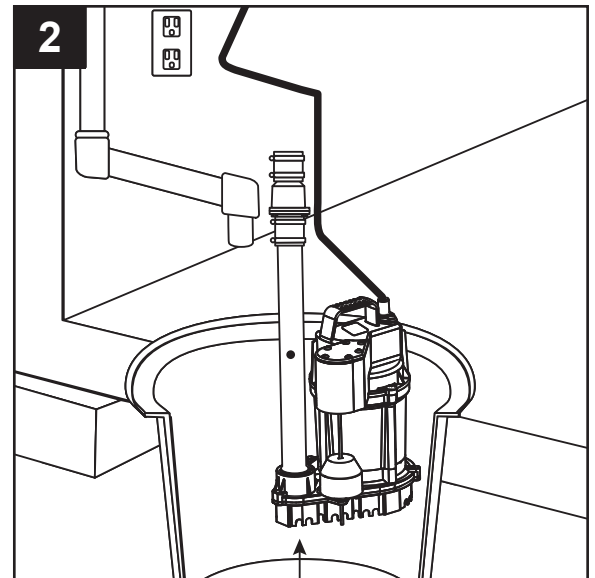

3. Remove any dirt or accumulated debris from the sump pit and surrounding area.

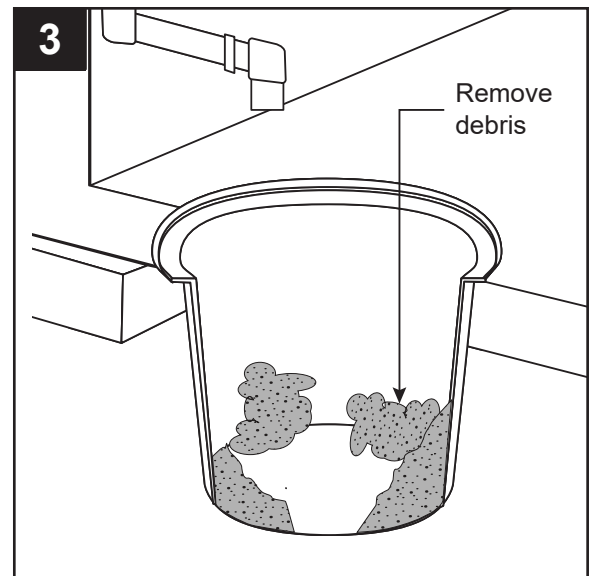

INSTALLATION INSTRUCTIONS

4. Place the 115V / 12VDC pump assembly in the sump basin.

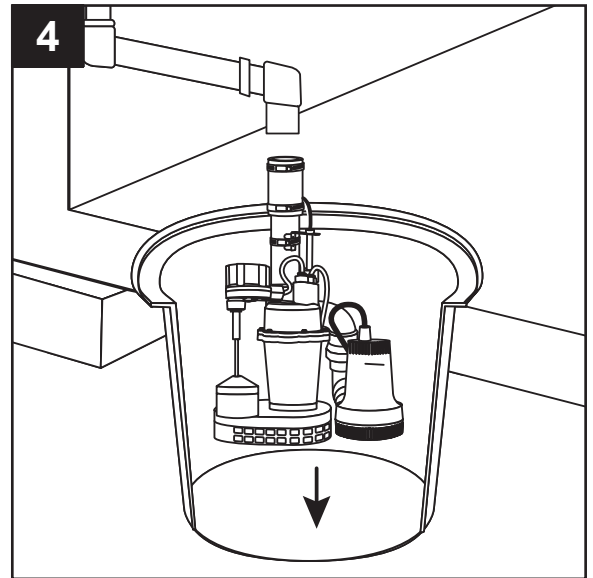

5. Measure the distance between the household discharge pipe and the top of the 115V / 12V DC pump assembly. Cut Sched 40 PVC pipe to fit this measurement.

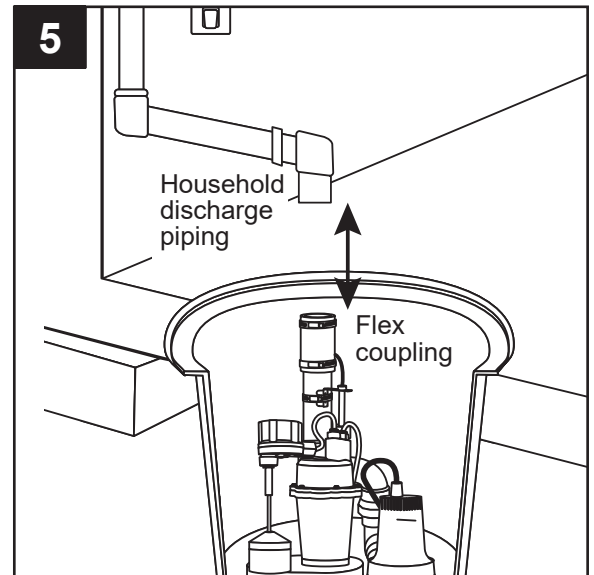

6. Dry-fit the pipe connections to be sure measurements are connected. Insert the new connecting pipe into the top of the pump assembly flex coupling. Glue the connecting pipe to the household discharge pipe with PVC glue and primer. Securely tighten the clamps on the flex coupling.

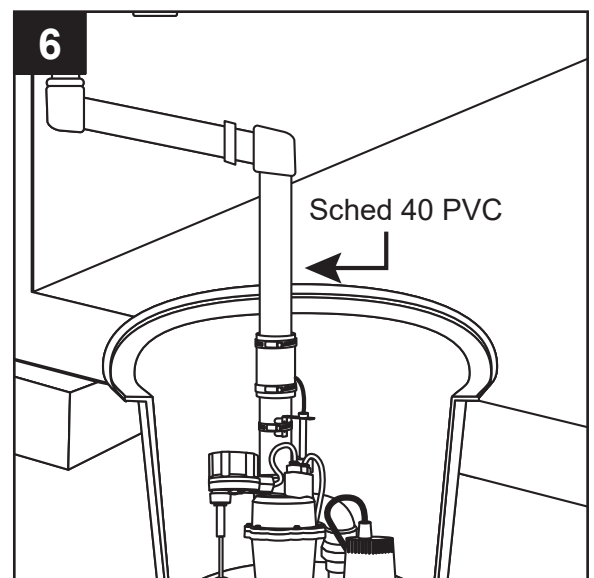

INSTALLATION INSTRUCTIONS

7. Place a fully-charged, deep-cycle marine battery inside the battery box. Connect the leads inside the battery box from the controller to the battery:

Red (+) to battery Red (+)

Black (-) to battery Black (-)

WARNING: Connecting the wires to the wrong terminals on the battery may cause damage to the controller.

NOTE: The alarm will sound after connecting the battery. It will continue to sound until all connections are made and the float switch is in the down position.

NOTE: Be sure the battery box ventilation holes are unobstructed. Battery control box must be set up in a well-ventilated area, away from any smoke, flames or pilot lights.

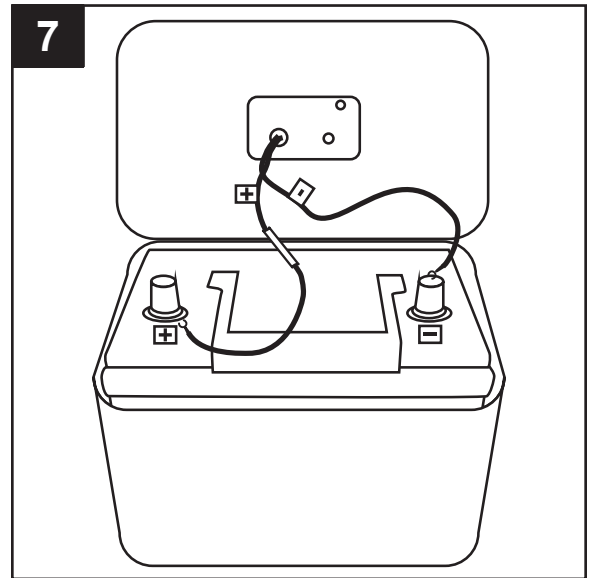

8. Connect system wires to the controller on the top of the battery box lid.

a. Plug the pump wire into the port marked 'PUMP'.

b. Plug the float switch wire into the port marked 'FLOAT'.

c. Plug the 12V charger into the port marked 'ADAPTER'. Plug the charger into a 115V GFCI protected power source.

Once the charger is plugged in, the LED lights on the battery box should turn on.

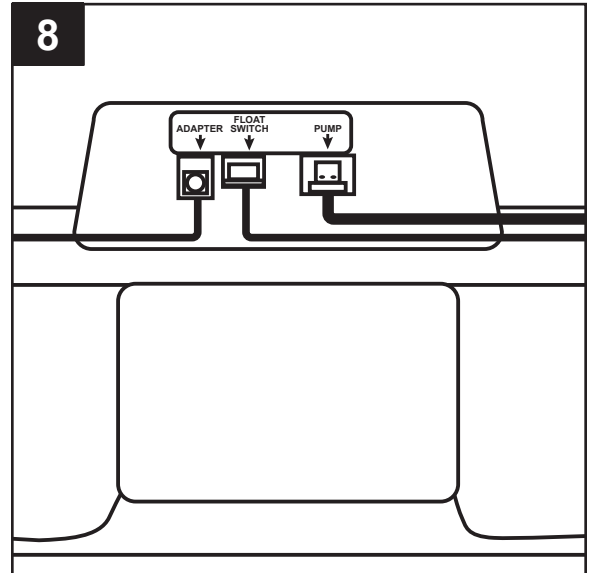

9. Test DC pump operation by lifting up the DC float switch and holding it in place. The pump 'Pump Status' LED will show a continuous light and the alarm will beep steadily. The pump should start at this time. If it doesn't start, check all connections.

NOTE: The pump will continue to run for an additional 10 seconds after the float has been lowered. The alarm will continue to sound while the pump is working.

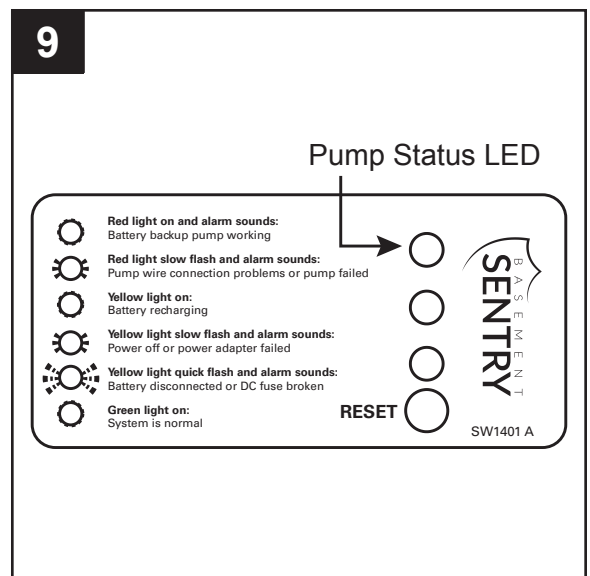

INSTALLATION INSTRUCTIONS

10. Test all system connections by pressing the 'RESET' button for 1 - 4 seconds. The alarm will sound. This will cause the system to run a self-test and the DC pump will run for 3 seconds. To silence an alarm, press the 'RESET' button, hold for 4 - 8 seconds and release. The alarm should stop. After the system returns to normal status, the alarm will automatically reset.

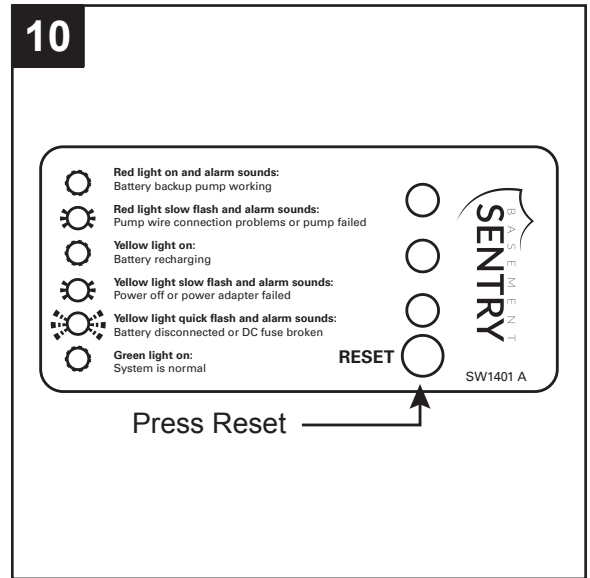

11. LED Indicator Lights

Red light on and alarm sounds:

Battery backup pump is working

Red light slow flash and alarm sounds:

Pump wire connection problems or pump failure

Yellow light on:

Battery is recharging

Yellow light slow flash and alarm sounds:

Power off or power adapter failure

Yellow light quick flash and alarm sounds:

Battery is disconnected or DC fuse broken

Green light on:

The system is normal

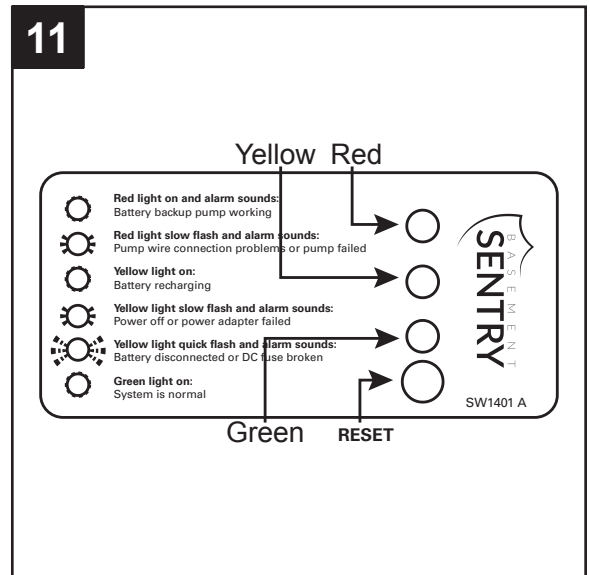

12. Completed Installation

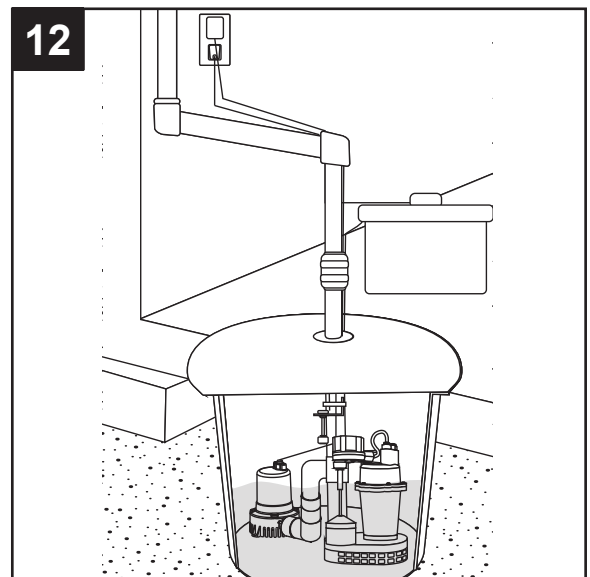

OPERATION

NOTE: Sump basin must be filled with water before operation. Running the pump dry will cause damage and void the warranty.

1. Verify 115V pump operation by filling the basin with enough water to raise the float on the primary sump pump. Pump should start and remove water.

Unplug the 115V from the power source.

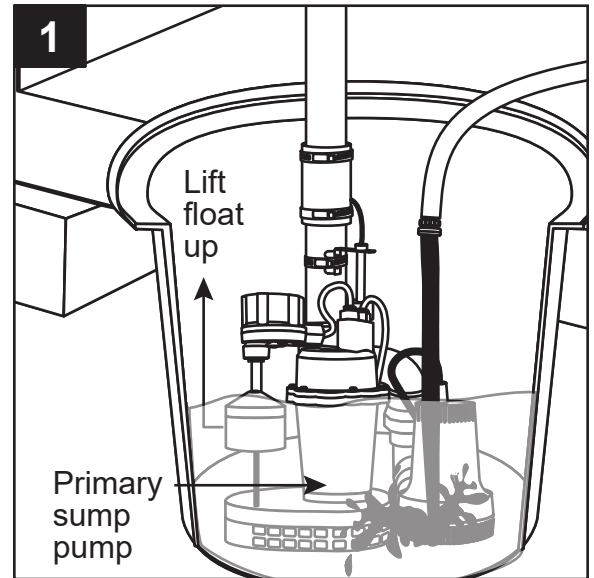

2. Test DC pump operation by refilling the sump basin with water until the DC pump float moves to the top of the float rod.

The DC pump should start and pump water out of the sump basin. If pump does not operate, check all wire connections.

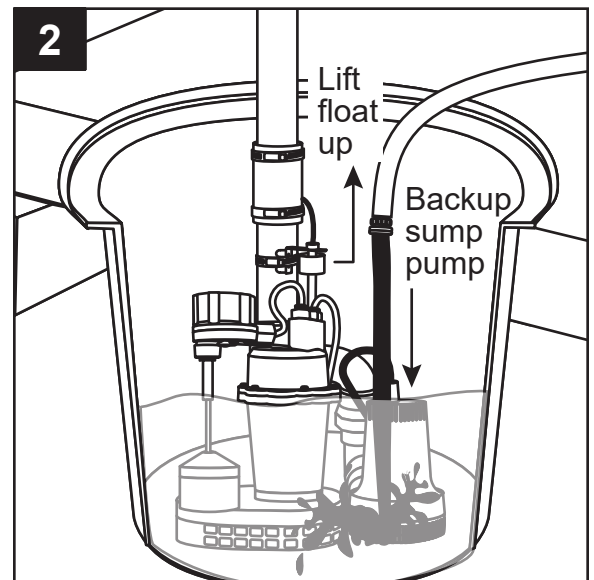

CARE AND MAINTENANCE

WARNING: Always disconnect pump from power source before handling.

Once a month:

Press the reset button for 1-3 seconds to run a self-test.

At least every three months:

- Remove any debris that may build up in the sump basin to prevent it from interfering with the operation of the float switch.
- Clean out the vent hole in the discharge pipe.
- Test system for operation.

Follow the battery manufacturer's recommendations for maintenance and safe use of the battery. Replace battery as needed.

WARNING: An acid-filled standard lead-acid battery contains sulfuric acid. Avoid contact with skin, eyes or clothing.

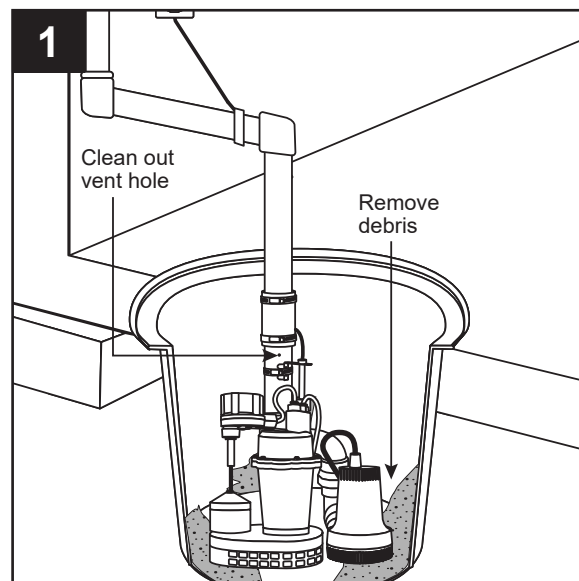

WARRANTY

This product is warranted for one year from the date of purchase or two years from the date of manufacture, whichever occurs first. Subject to the conditions hereinafter set forth, the manufacturer will repair or replace to the original consumer, any portion of the product which proves defective due to defective materials or workmanship. This warranty does not cover replacement parts for failure due to normal wear and tear. To obtain warranty service, contact the retailer from whom the product was purchased. The manufacturer retains the sole right and option to determine whether to repair or replace defective equipment, parts or components. Damage due to conditions beyond the control of the manufacturer is not covered by this warranty. For warranty questions or service, call 1-800-742-5044.

THIS WARRANTY WILL NOT APPLY: (a) To defects or malfunctions resulting from failure to properly install, operate or maintain the unit in accordance with printed instructions provided; (b) to failures resulting from abuse, accident or negligence; (c) to normal maintenance services and the parts used in connection with such service; (d) to units which are not installed in accordance with normal applicable local codes, ordinances and good trade practices; and (e) the unit is used for purposes other than for what it was designed and manufactured.

RETURN OF WARRANTED COMPONENTS: Any item to be repaired or replaced under this warranty must be returned to the manufacturer at such place as the manufacturer may designate, freight prepaid.

THE WARRANTY PROVIDED HEREIN IS IN LIEU OF ALL OTHER EXPRESS WARRANTIES, AND MAY NOT BE EXTENDED OR MODIFIED BY ANYONE. ANY IMPLIED WARRANTIES SHALL BE LIMITED TO THE PERIOD OF THE LIMITED WARRANTY AND THEREAFTER ALL SUCH IMPLIED WARRANTIES ARE DISCLAIMED AND EXCLUDED. THE MANUFACTURER SHALL NOT, UNDER ANY CIRCUMSTANCES, BE LIABLE FOR INCIDENTAL, CONSEQUENTIAL OR SPECIAL DAMAGES, SUCH AS, BUT NOT LIMITED TO DAMAGE TO, OR LOSS OF, OTHER PROPERTY OR EQUIPMENT, LOSS OF PROFITS, INCONVENIENCE, OR OTHER INCIDENTAL OR CONSEQUENTIAL DAMAGES OF ANY TYPE OR NATURE. THE LIABILITY OF THE MANUFACTURER SHALL NOT EXCEED THE PRICE OF THE PRODUCT UPON WHICH SUCH LIABILITY IS BASED.

This warranty gives you specific legal rights, and you may have other rights which vary from state to state. Some states do not allow limitations on duration of implied warranties or exclusion of incidental or consequential damages, so the above limitations may not apply to you.

In those instances where damages are incurred as a result of an alleged pump failure, the Homeowner must retain possession of the pump for investigation purposes.

TROUBLESHOOTING



DANGER

RISK OF ELECTRIC SHOCK.

Always disconnect power source before attempting to install, service, or maintain the pump. Never handle a pump with wet hands or when standing on wet or damp surface or in water. Fatal electrical shock could occur.

PROBLEM	POSSIBLE CAUSE	CORRECTIVE ACTION
Pump will not start or run (Red light comes on briefly and shuts off)	1. Wire connection issues	1. Check all the wiring connections.
	2. Battery issue	2. Check for a low or defective battery. Replace if needed.
	3. Switch is stuck	3. Check to be sure the float switch is free to move up and down on the float switch rod.
	4. Debris in pump inlet	4. Check for obstructions in pump.
Motor hums but pump doesn't pump water	1. Battery issue	1. Check for a low or defective battery. Replace if needed.
Flow rate is too low	1. The discharge pipe length and/or height exceeds the capacity of the pump.	1. Re-configure the discharge pipe length or height to fit system specifications.
	2. Low battery	2. Replace the battery or charge the battery. It may take a few days to bring the voltage on the battery back up after heavy usage.
Pump cycles frequently	1. The check valve located between the discharge of the primary pump and the backup pump tee is not installed or is not working properly.	1. Install or replace check valve.
Pump runs but water level stays high	1. Battery issue	1. Check for a low or defective battery. Replace if needed.
	2. If power is restored to primary pump, pump may require service.	2. Check primary pump and service or replace as needed.
Slow flashing red light and alarm. Light and alarm will not clear when holding the reset button.	1. Pump wire connection	1. Check to make sure pump is properly plugged into the controller.
	2. Debris in impeller	2. Check if pump is moving water. Pump may be seized. Check for debris stuck in impeller.
	3. Pump Problem	3. Replace pump if pump is not moving water and no debris is interfering with impeller.
NOTE: Battery and wall adapter power must be removed to clear this fault.		

REPAIR PARTS

ITEM	P/N	DESCRIPTION
A	025400	12V DC Pump
B	025404	Battery Box w/ controller
C	025402	Float Switch
D	025403	AC Adapter
E	025401	90° Elbow

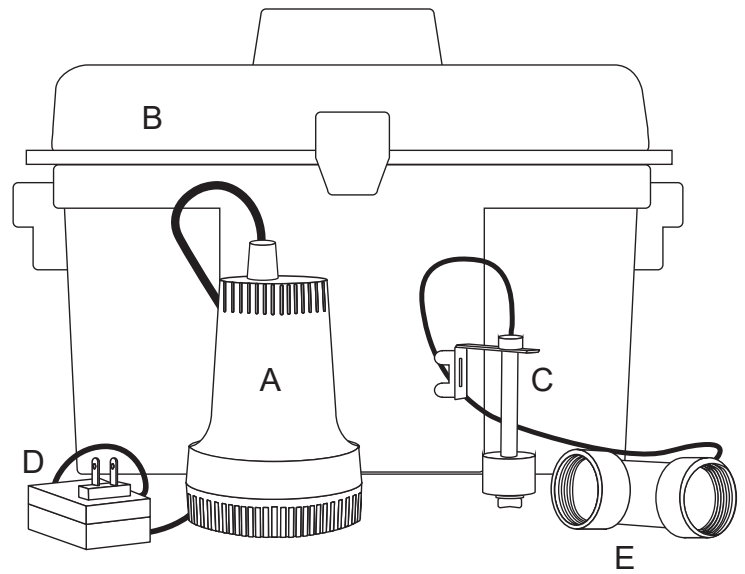



115V / 12V CD BACKUP SISTEMA COMBINADO CON BOMBA DE SUMIDERO DE RESERVA

MODELO #STBC101

BasementSentry.com

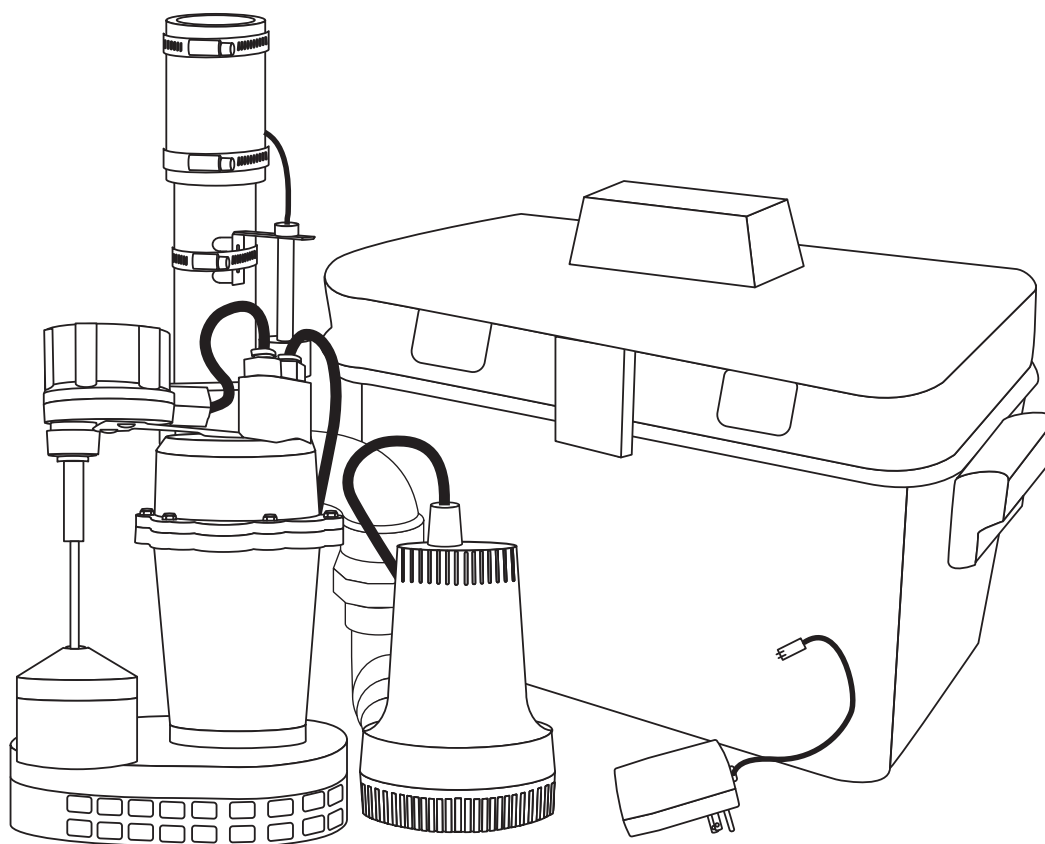

ADJUNTE SU RECIBO AQUÍ

Número de serie _____ Fecha de compra _____



¿Preguntas, problemas, partes faltantes? Antes de acudir al minorista, llame a nuestro departamento de servicio al cliente al 1-800-742-5044, de lunes a viernes de 7:30 a.m. a 5:00 p.m., EST.

CONTENIDO DEL PAQUETE

	DESCRIPCIÓN	CANTIDAD
A	Conjunto de bomba principal/ reserva y tubería (Incluye: Bomba de CA, bomba de CC, codos, T, válvulas de retención, flotador de CC, tubo de descarga y acoples/abrazaderas flexibles)	1
B	Caja de batería con controlador incorporado	1
C	Adaptador de pared de CA	1

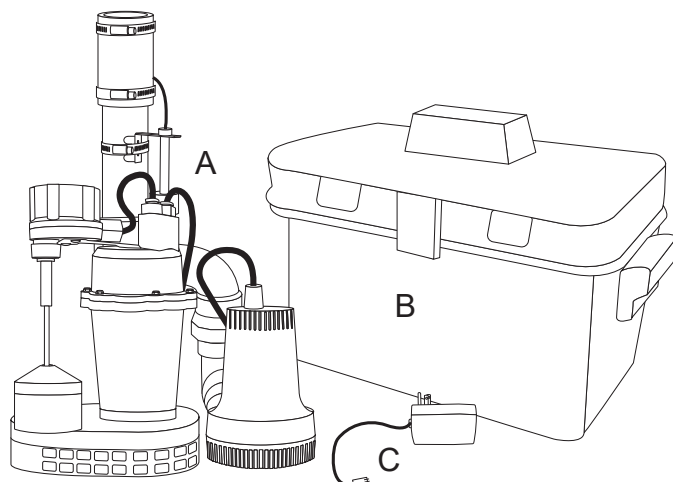

! INFORMACIÓN DE SEGURIDAD

Lea y comprenda todo el manual antes de intentar ensamblar, operar o instalar el producto.

! PELIGRO

- **RIESGO DE QUEMADURAS QUÍMICAS.**

El ácido de batería es corrosivo. No lo derrame sobre la piel, la ropa o el cargador de batería. Use protección para los ojos y la cabeza al trabajar con baterías. Conecte y desconecte los terminales de salida de CC solo después de haber desconectado el cargador de la toma de CA. No permita nunca que los terminales de CC entren en contacto..

- **PELIGRO DE INCENDIO/EXPLOSIÓN.**

Mantenga las chispas y la llama (luz piloto) apartadas de la batería.

- **PELIGRO DE INCENDIO/EXPLOSIÓN.**

Bombear solo agua limpia. No bombee líquidos inflamables o explosivos como gasolina, gasoil, queroseno, etc. No la utilice en una atmósfera inflamable o explosiva. No seguir estas instrucciones puede provocar la muerte, lesiones graves o daños a la propiedad.

- **RIESGO DE DESCARGA ELÉCTRICA.**

No se ha verificado el uso de estas bombas en piscinas.

- **RIESGO DE DESCARGA ELÉCTRICA.**

Desconecte siempre la fuente de alimentación antes de intentar instalar, reparar o realizarle mantenimiento a la bomba. Nunca manipule una bomba con las manos mojadas ni cuando esté parado sobre una superficie húmeda o en el agua. Podría ocurrir una descarga eléctrica fatal.

- **RIESGO DE DESCARGA ELÉCTRICA.**

Mantenga la bomba alejada del alcance de los niños.

- **PODRÍAN PRODUCIRSE LESIONES PERSONALES O DAÑOS AL PRODUCTO.**

El incumplimiento de las instrucciones y del funcionamiento diseñado de este producto podría invalidar la garantía. Intentar usar una bomba dañada puede provocar daños materiales, lesiones personales graves y/o la muerte.

! ADVERTENCIA

- **ALERTA DE DESCARGA ELÉCTRICA.**

No desensamble la carcasa del motor. El motor NO contiene piezas internas que se puedan reparar y el desmontaje podría ocasionar problemas peligrosos por el cableado eléctrico.

- **ALERTA DE DESCARGA ELÉCTRICA**
Antes de instalar este producto, haga que un electricista revise su circuito para asegurarse de que la puesta a tierra sea adecuada. Todas las instalaciones eléctricas deben cumplir con el Código Nacional de Electricidad (NEC, por sus siglas en inglés) y con todos los códigos locales.
- **ALERTA DE DESCARGA ELÉCTRICA.**
Conecte el adaptador de CA a un circuito de 115 V con la debida conexión a tierra equipado con un interruptor de circuito con protección de falla a tierra (GFCI, por sus siglas en inglés). Asegúrese de que el circuito de suministro eléctrico esté equipado con fusibles o disyuntores con una capacidad mínima de 15 amperios.
- Nunca utilice una extensión eléctrica.
- **ALERTA DE DESCARGA ELÉCTRICA**
No retire ni reemplace el cable eléctrico..
- **ALERTA DE DESCARGA ELÉCTRICA**
Proteja el cable eléctrico de objetos afilados, superficies calientes, aceite y otras sustancias químicas. Evite torcer el cable.
- **ALERTA DE DESCARGA ELÉCTRICA**
No alce la bomba por el cable de alimentación.
- **ALERTA DE LESIONES PERSONALES.**
No toque la carcasa de un motor en funcionamiento. El motor está diseñado para funcionar a altas temperaturas.
- **ALERTA DE LESIONES PERSONALES.**
Libere toda la presión y drene toda el agua del sistema antes de reparar o darle mantenimiento a cualquier componente..
- **ALERTA DE LESIONES PERSONALES.**
Asegure la línea de descarga antes de encender la bomba. Una línea de descarga que no esté asegurada puede causar lesiones personales y/o daños materiales.
- **ALERTA DE LESIONES PERSONALES.**
Use gafas de seguridad todo el tiempo cuando trabaje con bombas.
- **ADVERTENCIA DE PROPOSICIÓN 65 PARA RESIDENTES DE CALIFORNIA**
Cáncer y Daño Reproductivo – www.P65Warnings.ca.gov

PRECAUCIÓN

- **PODRÍAN PRODUCIRSE LESIONES PERSONALES O DAÑOS EN EL PRODUCTO.**
El adaptador de CA opera a 115 V. Asegúrese de que la fuente de alimentación cumpla con los requisitos de su equipo.
- **PODRÍAN PRODUCIRSE DAÑOS EN EL PRODUCTO.**
La temperatura del agua de funcionamiento continuo para este modelo de bombas no debe sobrepasar 40 °C (104 °F).
- **PODRÍAN PRODUCIRSE DAÑOS EN EL PRODUCTO.**
Esta bomba fue diseñada solo para bombear agua. No se ha probado su uso para bombear productos químicos ni materiales corrosivos. Esta bomba no está diseñada para bombear efluentes o aguas negras y no debería usarse en aplicaciones que involucren agua salada o salmuera.
- **PODRÍAN PRODUCIRSE DAÑOS EN EL PRODUCTO.**
Revise de manera regular que la bomba no presente daños y realícele mantenimiento de rutina cuando sea necesario. Quite la suciedad que pudiera acumularse alrededor del flotador.
- **PODRÍAN PRODUCIRSE DAÑOS AL PRODUCTO Y/U OTROS DAÑOS MATERIALES.**
Esta bomba no está diseñada para su funcionamiento continuo.

PREPARACIÓN

Tiempo estimado de ensamblaje: 1-2 horas

Materiales necesarios para en ensamblaje: Batería de ciclo profundo marca Basement Sentry de 3.8 cm (1-1/2 pulg.) Tubo y accesorios de PVC Schedule 40, imprimación y pegamento de PVC, destornillador Phillips, sierra de mano

ESPECIFICACIONES				
BOMBA	RENDIMIENTO EN GALONES POR MINUTO			
	0 PIES	5 PIES	10 PIES	15 PIES
115V	40	36	28	10
12V CC	29	20	10	14 Pies Cierre

GENERAL PUMP INFORMATION

Este sistema combinado completo reemplazará una bomba de 115V. Esta bomba proporciona protección adicional contra inundaciones en caso de apagones. Está diseñada para funcionar solo durante cortes de energía o si la bomba principal no funciona. Debido a que el sistema está preensamblado, la instalación es rápida y fácil. El sistema incluye una bomba de 115 V, una bomba de 12 V, controlador, sistema de alarma, cargador de batería, interruptor de flotador y caja de batería.

El contenedor para agua de sumidero debe ser como mínimo de 55.88 cm (22 pulg.) de profundidad por 45.72 cm (18 pulg.) de diámetro.

Este sistema de respaldo requiere una batería de 12 V de buena calidad para proporcionar el máximo tiempo de bombeo cuando sea necesario. Se recomienda un cargador de marca Basement Sentry. De lo contrario, use una batería marina AGM de ciclo profundo de 12 voltios y 105 amp-hora o más grande. Las baterías húmedas contienen ácido y hay que tener precaución al manipularlas.

NO USE baterías de gel o baterías automotrices. Se recomiendan baterías con terminales superiores para facilitar la instalación.

NOTA: la bomba debe ser sumergida en agua antes de funcionar. Operar la bomba en seco provocará daños y anulará la garantía.

NOTA: la alarma sonará tras conectar la batería. Continuará sonando hasta que se hayan realizado todas las conexiones y el interruptor de flotador esté en la posición de abajo.

La bomba continuará funcionando durante 10 segundos adicionales una vez que el flotador haya descendido. La alarma continuará sonando mientras la bomba esté en funcionamiento.

Coloque la batería en un área fresca, seca y bien ventilada sobre un estante o un tablero contrachapado protector. Si se instala un detector de monóxido de carbono (CO) en la misma área que el sistema de bomba de CC, debe estar al menos a 4.6 m (15 pies) de distancia de la batería para evitar alarmas molestas alarmas de CO. Consulte las pautas para la instalación de detectores de CO para obtener más información.

INSTRUCCIONES DE INSTALACIÓN

NOTA: instale el sistema de respaldo de batería cuando no se necesite la bomba principal. Lea las instrucciones y prepare todos los materiales antes de comenzar la instalación.

1. Opere manualmente la bomba de sumidero principal para retirar la mayor cantidad posible de agua del contenedor para agua.

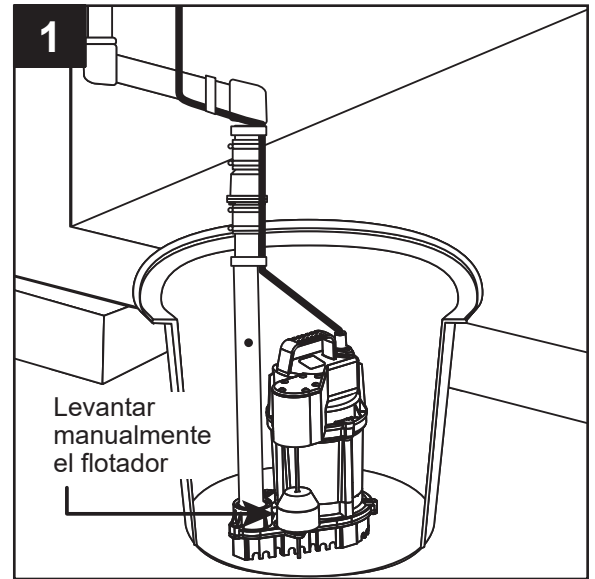

2. Desconecte la bomba existente de la fuente de energía. Desconecte o corte la tubería de descarga principal y separe la bomba de sumidero principal de la tubería de descarga. Retire la bomba del contenedor para agua de sumidero.

ADVERTENCIA: No manipule la bomba con las manos mojadas o cuando esté parado sobre una superficie mojada, húmeda o con agua. Puede ocurrir una descarga eléctrica mortal.

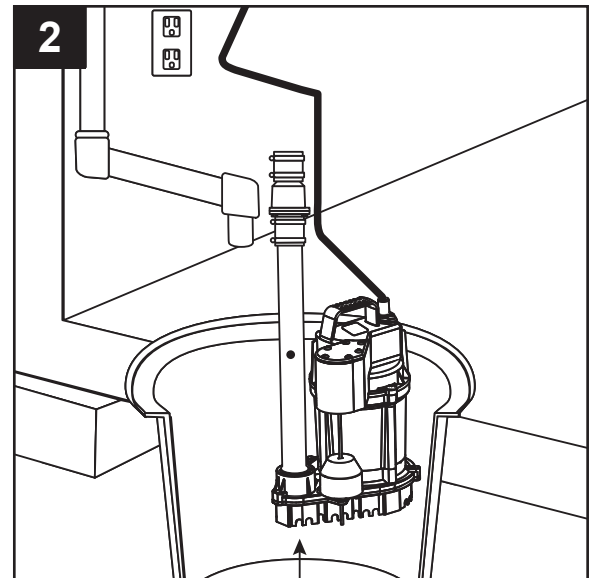

3. Retire de la fosa del sumidero y del área adyacente cualquier tipo de suciedad o escombros acumulados.

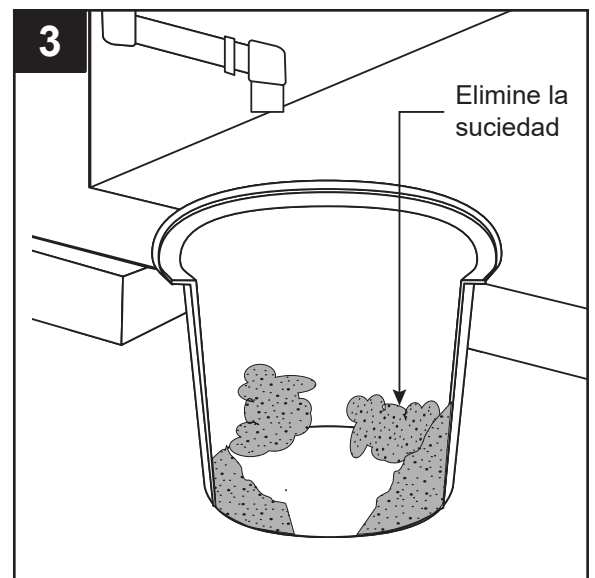

INSTRUCCIONES DE INSTALACIÓN

- Coloque el conjunto de la bomba de 115V / 12VDC en el contenedor para agua de sumidero.

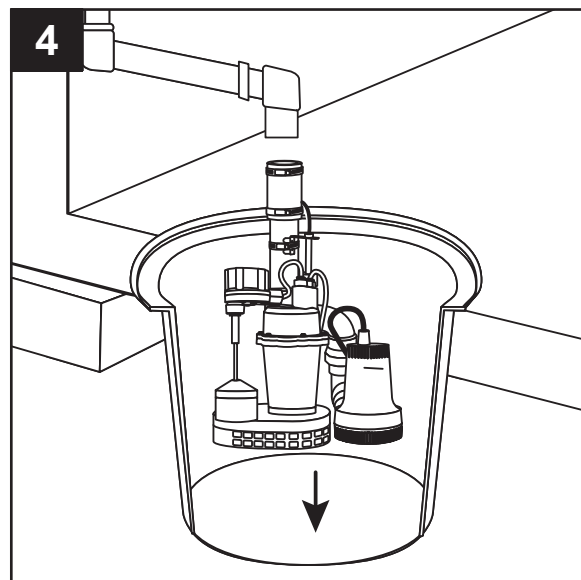

- Mida la distancia entre la tubería de descarga doméstica y la parte superior del conjunto de la bomba de 115V / 12V DC. Corte la tubería de PVC Schedule 40 para adaptarse a esta medida.

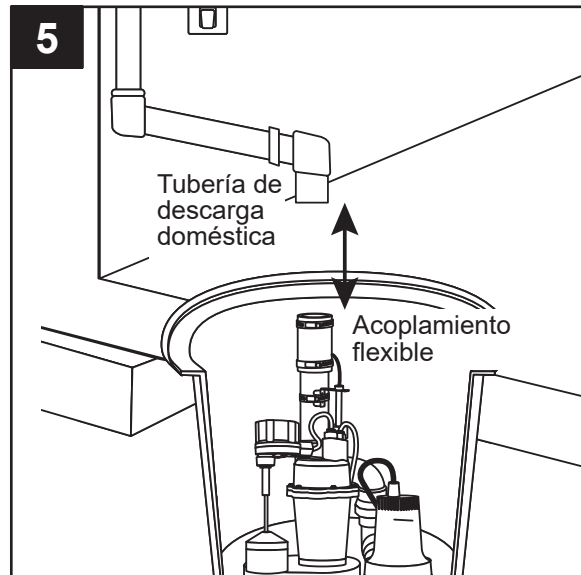

- Ajuste en seco las conexiones de la tubería para asegurarse de que las mediciones estén conectadas. Inserte la nueva tubería de conexión en la parte superior del acoplamiento flexible del conjunto de la bomba. Pegue la tubería de conexión a la tubería de descarga doméstica con pegamento de PVC e imprimación. Apriete firmemente las abrazaderas en el acoplamiento flexible.

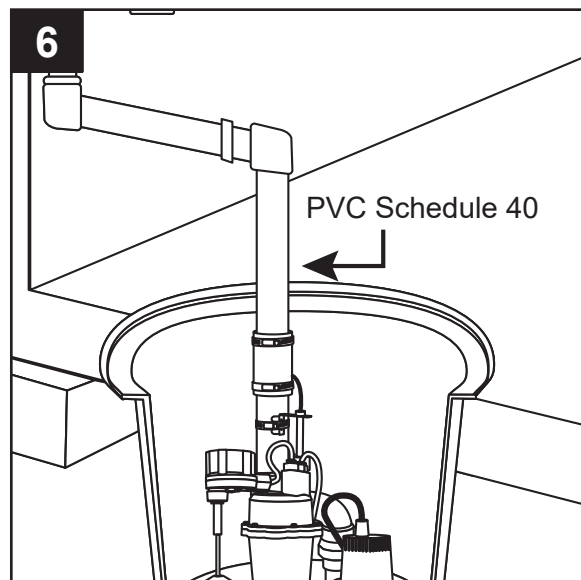

INSTRUCCIONES DE INSTALACIÓN

7. Coloque una batería marina de ciclo profundo completamente cargada en el interior de la caja de la batería. Conecte los cables de la caja de la batería desde el controlador hasta la batería:
- Rojo (+) a Rojo de la batería (+)
 - Negro (-) a Negro de la batería (-)

NOTA: la alarma sonará tras conectar la batería. Continuará sonando hasta que se hayan realizado todas las conexiones y el interruptor de flotador esté en la posición de abajo.

NOTA: asegúrese de que los orificios de ventilación de la caja de la batería no estén obstruidos. La caja de control de la batería debe colocarse en un área bien ventilada, apartada de cualquier tipo de humo, llamas o luces piloto.

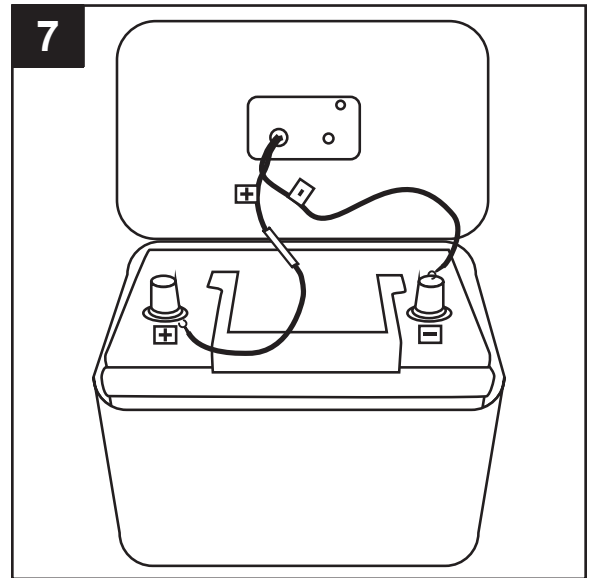

8. Conecte los cables del sistema al controlador en la parte superior de la tapa de la caja de la batería.
- Enchufe el cable de la bomba en el puerto marcado como "PUMP" (bomba).
 - Enchufe el cable del interruptor de flotador en el puerto marcado como "FLOAT" (flotador).
 - Enchufe el cargador de 12 V en el puerto marcado como "ADAPTER" (adaptador). Enchufe el cargador en una fuente de alimentación de 115 V protegida por GFCI.

Una vez que el cargador esté enchufado, las luces LED de la caja de la batería deberían encenderse.

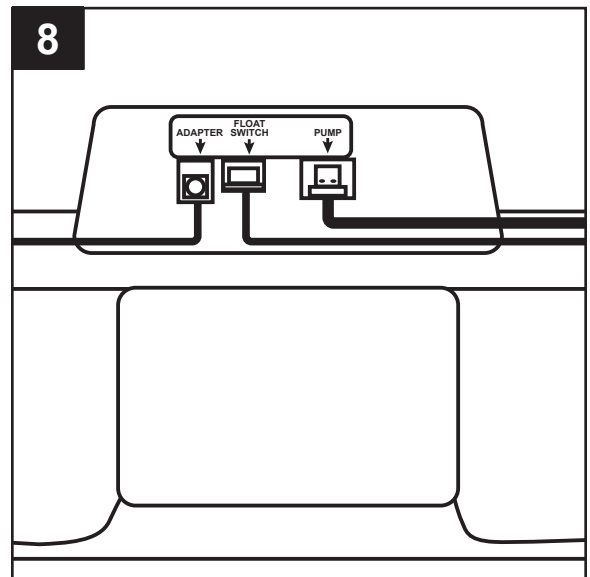

9. Compruebe el funcionamiento de la bomba de CC llenando el interruptor de flotador de CC y manteniéndolo en su lugar. El LED de estado de la bomba estará continuamente iluminado y la alarma pitará de forma constante. La bomba debería arrancar en este momento. Si no arranca, compruebe todas las conexiones.

NOTA: La bomba continuará funcionando durante 10 segundos adicionales una vez que el flotador haya descendido. La alarma continuará sonando mientras la bomba esté en funcionamiento.

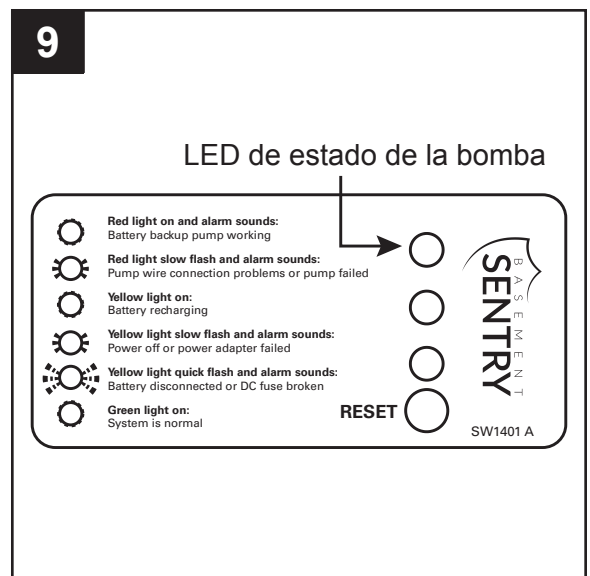

INSTRUCCIONES DE INSTALACIÓN

10. Compruebe todas las conexiones del sistema presionando el botón "RESET" (restablecer) durante 1 a 4 segundos. Sonará la alarma. Esto provocará que el sistema realice una autocomprobación y la bomba de CC funcionará durante 3 segundos.

Para terminar la prueba, presione el botón "RESET", manténgalo oprimido durante 4 a 8 segundos y suéltelo. La alarma debería detenerse.

Después de que el sistema regrese al estado normal, la alarma se restablecerá automáticamente.

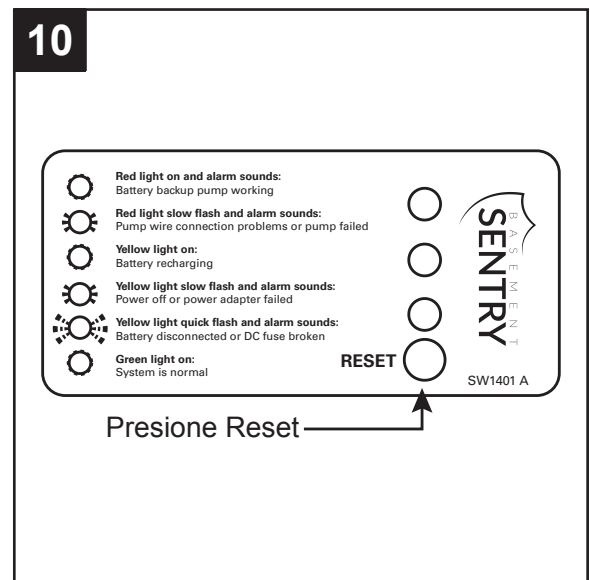

11. Luces indicadoras LED

Luz verde encendida:

el sistema está normal.

Parpadeo rápido de la luz amarilla y la alarma suena:

la batería está desconectada o el fusible de CC está roto

Parpadeo lento de la luz amarilla y la alarma suena:

la energía está apagada o falla del adaptador de energía

Luz amarilla encendida:

la batería se está recargando

Luz roja encendida y la alarma suena:

la bomba con batería de reserva está funcionando

Parpadeo lento de la luz roja y la alarma suena:

Problemas con la conexión de los cables de la bomba o falla de la bomba

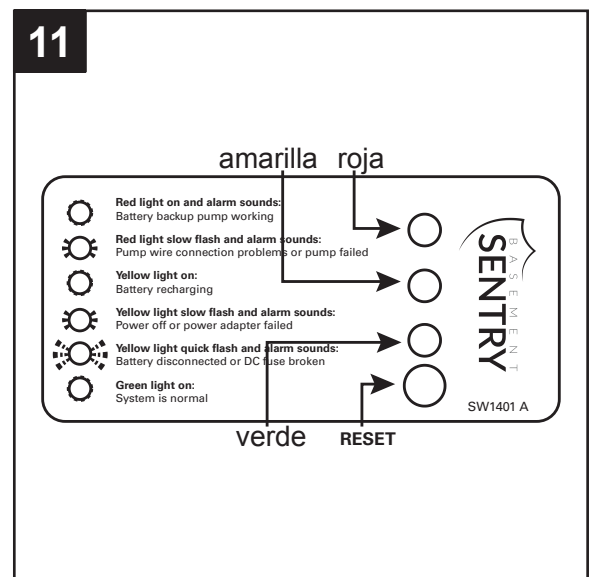

12. Instalación completada

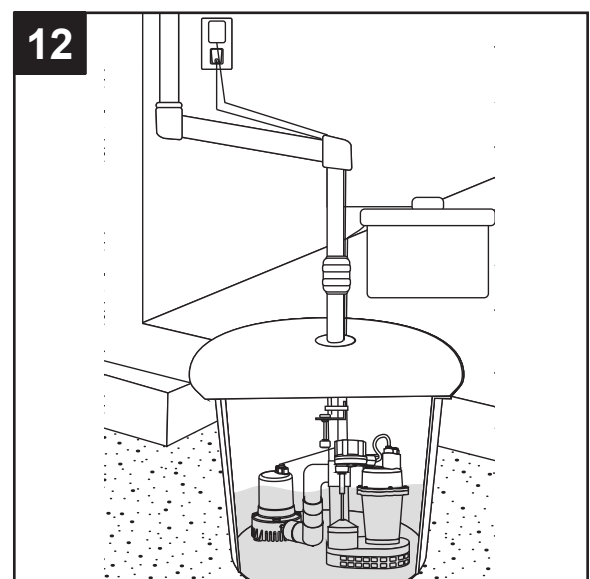

OPERATION

NOTA: el contenedor para agua de sumidero debe llenarse con agua antes del funcionamiento. Operar la bomba en seco provocará daños y anulará la garantía.

1. Verifique el funcionamiento de la bomba de 115 V llenando el contenedor con suficiente agua para levantar el flotador de la bomba de sumidero principal. La bomba debería arrancar y sacar agua.

Desconecte el de 115 V de la toma de corriente.

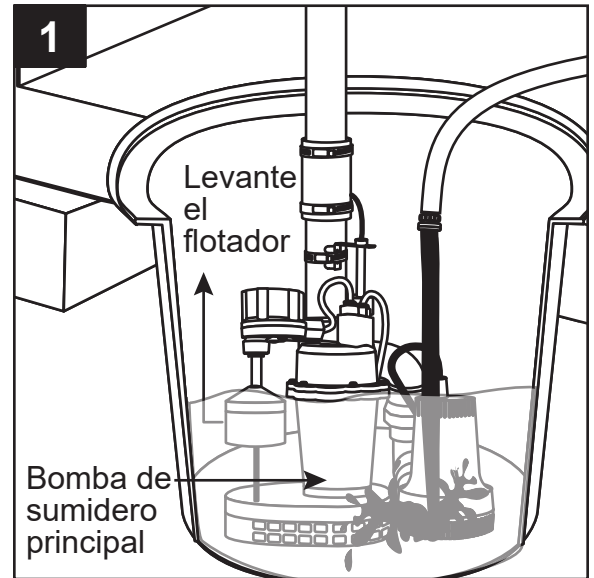

2. Compruebe el funcionamiento de la bomba de CC rellenando el contenedor para agua de sumidero con agua hasta que el flotador de la bomba de CC se mueva hasta la parte superior de la varilla del flotador.

La bomba de CC debería arrancar y bombear agua del contenedor para agua de sumidero. Si la bomba no funciona, compruebe todas las conexiones de cables.

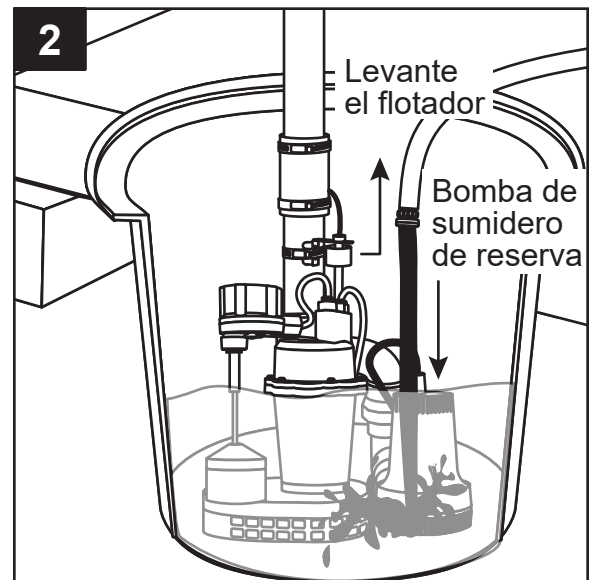

CUIDADO Y MANTENIMIENTO

ADVERTENCIA: desconecte siempre la bomba de su fuente de alimentación antes de manipularla.

Una vez al mez:

Presione el botón de reinicio por 1-3 segundos para ejecutar un autotest

Al menos cada tres meses:

- Quite la suciedad que pudiera acumularse alrededor del contenedor para agua de sumidero para evitar que interfiera con el funcionamiento del interruptor del flotador.
- Limpie el orificio de ventilación de la tubería de descarga.
- Pruebe el funcionamiento del sistema.

Siga las recomendaciones del fabricante de la batería en cuanto al mantenimiento y uso seguro de la batería. Reemplace la batería si es necesario.

ADVERTENCIA: una batería estándar de plomo-ácido llena de ácido contiene ácido sulfúrico. Evite el contacto con la piel, los ojos o la ropa.

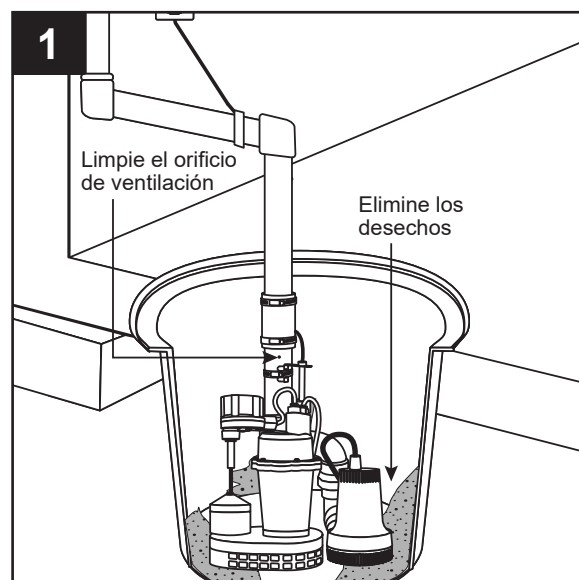

GARANTÍA

Este producto cuenta con una garantía de dos años a partir de la fecha de compra o treinta (30) meses a partir de la fecha de fabricación, lo que ocurra primero. Sujeto a las condiciones establecidas en el presente, el fabricante reparará o reemplazará, para el consumidor original, cualquier parte del producto que se compruebe que está defectuosa debido a defectos en los materiales o la mano de obra. Esta garantía no cubre las piezas de repuesto por falla debido a desgaste normal. Para obtener los servicios de garantía, póngase en contacto con el vendedor minorista donde adquirió el producto. El fabricante se reserva el derecho y la opción exclusivos de determinar la reparación o el reemplazo de equipos, piezas o componentes defectuosos. Los daños causados por condiciones que escapen del control del fabricante no están cubiertos por esta garantía. Para realizar preguntas u obtener el servicio de garantía, llame al 1-800-742-5044.

ESTA GARANTÍA NO SE APLICARÁ: (a) a defectos o mal funcionamiento como resultado de una falla en la instalación, operación o mantenimiento de la unidad según lo indicado en las instrucciones impresas provistas; (b) a fallas resultantes debido al mal uso, accidente o negligencia; (c) a los servicios de mantenimiento normativos y las piezas utilizadas en conexión con dichos servicios; (d) a unidades que no se instalaron según los códigos normativos locales, las ordenanzas o las buenas prácticas comerciales aplicables; y (e) si la unidad se utiliza para fines para los cuales no está destinada ni fabricada.

DEVOLUCIÓN DE LOS COMPONENTES EN GARANTÍA: cualquier artículo a reparar o reemplazar bajo esta garantía debe devolverse al fabricante al lugar designado por este, con flete prepago.

LA GARANTÍA QUE SE PROPORCIONA EN EL PRESENTE REEMPLAZA A TODAS LAS DEMÁS GARANTÍAS EXPLÍCITAS Y NO PUEDE SER EXTENDIDA NI MODIFICADA POR NADIE. CUALQUIER GARANTÍA IMPLÍCITA ESTARÁ LIMITADA AL PERÍODO DE LA GARANTÍA LIMITADA Y, POR CONSIGUIENTE, SE RECHAZAN Y SE EXCLUYEN TODAS DICHAS GARANTÍAS IMPLÍCITAS. BAJO NINGUNA CIRCUNSTANCIA, EL FABRICANTE SERÁ RESPONSABLE DE DAÑOS ACCIDENTALES, RESULTANTES O ESPECIALES, INCLUIDOS, ENTRE OTROS, LOS DAÑOS A LA PROPIEDAD O AL EQUIPO, O LA PÉRDIDA DE ESTOS, LA PÉRDIDA DE GANANCIAS, INCONVENIENTES U OTROS DAÑOS ACCIDENTALES O RESULTANTES DE CUALQUIER TIPO O NATURALEZA. LA RESPONSABILIDAD DEL FABRICANTE NO SUPERARÁ EL PRECIO DEL PRODUCTO SOBRE EL CUAL SE BASA DICHA RESPONSABILIDAD.

Esta garantía le otorga derechos legales específicos, pero usted podría tener otros derechos que varían según el estado. Algunos estados no permiten las limitaciones sobre la duración de las garantías implícitas, o la exclusión de los daños accidentales o resultantes, de modo que las limitaciones mencionadas anteriormente podrían no aplicarse en su caso.

En aquellas instancias en que haya daños causados por una presunta falla de la bomba, el propietario deberá conservar la bomba a fin de investigar dicha falla.

SOLUCIÓN DE PROBLEMAS



RIESGO DE CHOQUE ELÉCTRICO.

Desconecte siempre la fuente de alimentación antes de intentar instalar, reparar o realizarle mantenimiento a la bomba. Nunca manipule una bomba con las manos mojadas ni cuando esté parado sobre una superficie húmeda o en el agua. Podría ocurrir una descarga eléctrica fatal.

PROBLEMA	CAUSAS POSIBLES	ACCIÓN CORRECTIVA
La bomba no arranca o no funciona (La luz roja se enciende brevemente y se apaga)	1. Problemas de conexión de cables	1. Verifique todas las conexiones de cables.
	2. Problema con la batería	2. Verifique si la batería tiene poca carga o está defectuosa. Reemplace si es necesario.
	3. Interruptor atascado	3. Asegúrese de que el interruptor de flotador pueda moverse libremente hacia arriba y hacia abajo por la varilla del interruptor de flotador.
	4. Suciedad en la entrada de la bomba	4. Compruebe si hay obstrucciones en la bomba.
El motor suena pero la bomba no bombea agua	1. Problema con la batería	1. Verifique si la batería tiene poca carga o está defectuosa. Reemplace si es necesario.
El caudal es demasiado bajo	1. La longitud y/o la altura de la tubería de descarga superan la capacidad de la bomba.	1. Reconfigure la longitud o la altura de la tubería de descarga para adaptarse a las especificaciones del sistema.
	2. Batería baja	2. Reemplace la batería o cargue la batería. Puede llevar algunos días recuperar el voltaje de la batería después de un uso intensivo.
La bomba se enciende y se apaga con frecuencia	1. La válvula de retención situada entre la descarga de la bomba principal y la T de la bomba de respaldo no está instalada o no está funcionando bien.	1. Instale o reemplace la válvula de retención.
La bomba funciona pero el nivel de agua se mantiene alto	1. Problema con la batería	1. Verifique si la batería tiene poca carga o está defectuosa. Reemplace si es necesario.
	2. Si se restablece la energía a la bomba principal, es posible que la bomba necesite mantenimiento.	2. Verifique la bomba principal y realice el mantenimiento o reemplácela, según sea necesario.
Parpadeo lento de luz roja y alarma. La luz y la alarma no se desactivarán al mantener presionado el botón de reinicio.	1. Conexión del cable de la bomba	1. Verifique que la bomba esté conectada correctamente al controlador.
	2. Suciedad en el impulsor	2. Compruebe si la bomba está moviendo agua. La bomba puede detenerse. Verifique que no haya residuos atascados en el impulsor.
	3. Problema de la bomba	3. Reemplace la bomba si la bomba no mueve agua y no hay residuos que interfieran con el impulsor.
NOTA: El adaptador de pared y la batería deben ser eliminadas para eliminar esta falla.		

PIEZAS DE REPUESTO

Artículo	Pieza No.	Descripción
A	025400	Bomba de 12V DC
B	025404	Caja de batería con controlador
C	025402	Interruptor de flotador
D	025403	Adaptador de CA
E	025401	Codo de 90°

